



KNIFE STERILISER INSTRUCTION MANUAL



MODEL: DM079

Safety Tips

- A service agent/qualified technician should carry out installation and any repairs if required. Do not remove any components or service panels on this product
- Consult Local and National standards to comply with the following:
 - Health and safety at work legislation
 - BS EN Codes of practice
 - Fire Precautions
 - IEE wiring regulations
 - Building regulations
- DO NOT use jet/pressure washers to clean the appliance
- DO NOT immerse the appliance in water
- DO NOT use the appliance outside
- DO NOT bypass the safety interlocks
- Always switch off and disconnect the power supply to the unit before cleaning
- This appliance must only be used in accordance with these instructions and by persons competent to do so.
- Keep all packaging away from children. Dispose of the packaging in accordance with the regulations of local authorities
- If the power cord is damaged, it must be replaced by a BUFFALO agent or a recommended qualified technician in order to avoid a hazard
- This appliance is not intended for use by persons (including children) with reduced physical, sensory or mental capabilities, or lack of experience or knowledge, unless they have been given supervision or instruction concerning the use of the appliance by a person responsible for their safety
- Children should be supervised to ensure that they do not play with the appliance
- DO NOT look directly at the lamp

Product Description

DM079 – BUFFALO Knife Steriliser

Pack Contents

BUFFALO Knife Steriliser Instruction manual

BUFFALO prides itself on quality and service, ensuring that at the time of packaging the contents are supplied fully functional and free of damage. Should you find any damage as a result of transit, please contact your BUFFALO dealer immediately.

Installation

- Ensure you have adequate support to support the appliance and proceed to drill and install the fixing screws
- Once the screws are installed, locate the appliance on the wall by aligning the locating holes on the back plate with the screws.

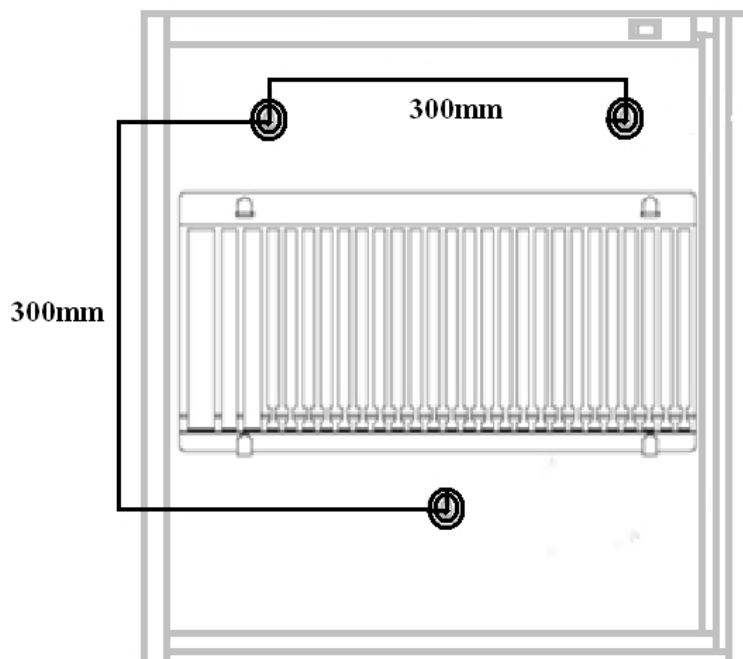

WARNING: Ensure the substrate and fixings used to mount the Knife Steriliser are suitable to support the weight of the loaded unit.
If necessary, seek professional help to ensure the shelf is safely mounted.

Operation

- Open the door, and put the Knives in the basket (Knives should be washed and dried before placing inside the steriliser). Ensure that the knives are held in the rack with the blade facing upwards and angled towards the back of the unit. The handle of the knife should be resting on the floor of the unit behind the front lip. Please see image below –

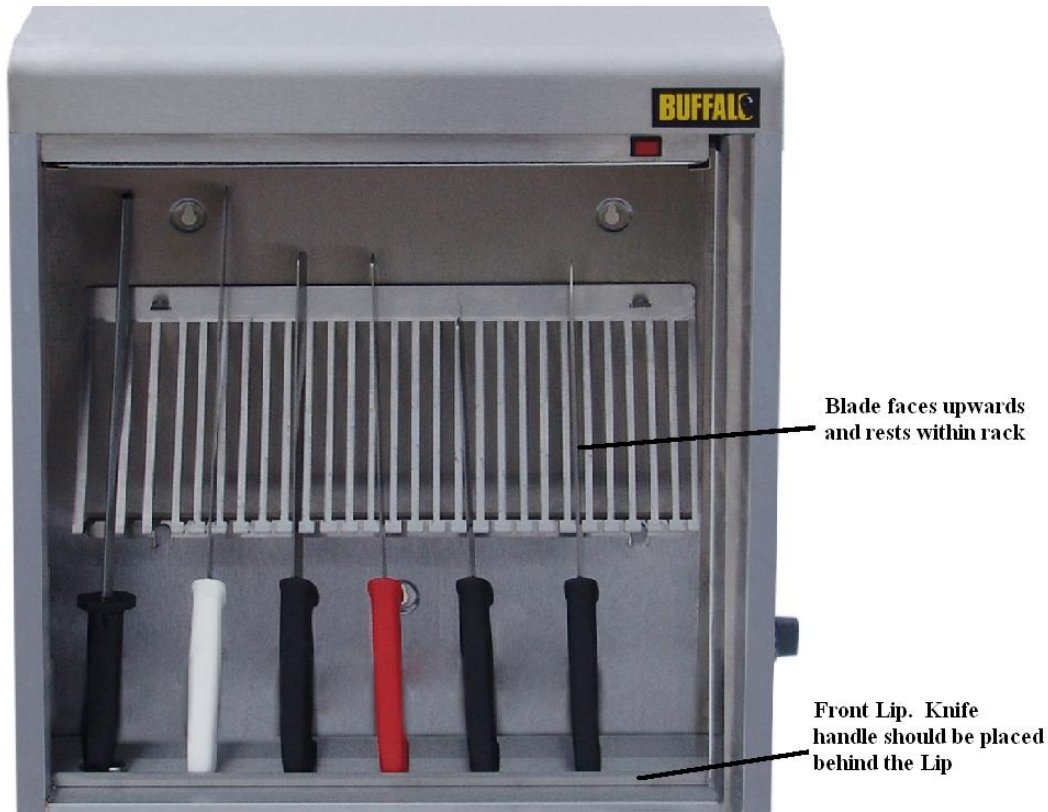

- Close the door.
- Connect the appliance to a suitable mains socket and turn on the power supply.
- There are 2 methods of operating the Knife Steriliser
 - Turn the timer dial to the 'On' position - the lamp will continue to operate until the door is opened or the timer is returned to the ▼ position (note – 120 minutes is the time required to ensure sterilisation)
 - To use the timer function rotate the dial to the 120 minute position. The unit will then operate for 120 minutes (note – 120 minutes is the time required to ensure sterilisation)
- A safety switch turns off the lamp when the door is opened
- DO NOT look directly at the lamp

Cleaning & maintenance

- Always turn off the appliance and disconnect from power supply before cleaning.
- Warm soapy water is recommended for cleaning. Cleaning agents may cause damage or leave harmful residues when used for a prolonged period on stainless steel.
- A BUFFALO dealer or qualified technician should carry out repairs if required.

Trouble Shooting

Fault	Probable Cause	Action
The unit is not working	The Unit is not switched on	Check the unit is plugged in correctly and switched on
	Bulb has blown	Replace bulb (Bulb must have a light wave length of 253.7nm – please contact your retailer)
	Plug and lead are damaged	Call BUFFALO agent or qualified technician
	Fuse in the plug has blown	Replace the plug fuse
	Power supply	Check Power Supply
	Internal wiring fault	Call BUFFALO agent or qualified technician
	The door is not shut correctly	Shut the door

Technical Specification

Model	Voltage	Power	Dimensions h x w x d mm	Weight (kg)
DM079	230v 50Hz	20w	600mm x 510mm x 150 mm	7

Electrical Wiring

This appliance is supplied with a 3 pin, moulded, BS1363 plug and lead, with a 3 amp fuse as standard.

The plug is to be connected to a suitable mains socket.

This appliance is wired as follows:

- Live wire (coloured brown) to terminal marked L
- Neutral wire (coloured blue) to terminal marked N
- Earth wire (coloured green/yellow) to terminal marked E

This appliance must be earthed, using a dedicated earthing circuit.

If in doubt consult a qualified electrician.

Electrical isolation points must be kept clear of any obstructions. In the event of any emergency disconnection being required they must be readily accessible.

Compliance

The WEEE logo on this product or its documentation indicates that the product must not be disposed of as household waste. To help prevent possible harm to human health and/or the environment, the product must be disposed of in an approved and environmentally safe recycling process. For further information on how to dispose of this product correctly, contact the product supplier, or the local authority responsible for waste disposal in your area.



BUFFALO parts have undergone strict product testing in order to comply with regulatory standards and specifications set by international, independent, and federal authorities.

BUFFALO products have been approved to carry the following symbol:



All rights reserved. No part of these instructions may be produced or transmitted in any form or by any means, electronic, mechanical, photocopying, recording or otherwise, without the prior written permission of BUFFALO.

Every effort is made to ensure all details are correct at the time of going to press, however, BUFFALO reserve the right to change specifications without notice.

VEILIGHEIDSTIPS

- De installatie en eventuele reparaties dienen door een servicetechnicus/vaktechnicus uitgevoerd te worden. Verwijder geen componenten of servicepanelen van dit product
- Raadpleeg en volg de plaatselijke en nationale regelgeving op m.b.t. het volgende:
 - Wetgeving voor gezondheid en veiligheid op de werkplaats
 - Werkregels BS EN
 - Brandpreventie
 - IEE bekabelingsnormen
 - Bouwverordeningen
- Dit product NIET reinigen met spuit-/drukreinigers
- Dit apparaat NIET in water dompelen
- Dit apparaat NIET buitenshuis gebruiken
- Veiligheidsvergrendelingen NIET overbruggen
- Alvorens dit apparaat te reinigen dient men altijd de stroomvoorziening uit te schakelen
- Dit apparaat mag uitsluitend in overeenstemming met deze instructies en door competente personen worden gebruikt.
- Laat verpakkingsmateriaal niet binnen handbereik van kinderen komen. Verpakkingsmateriaal in overeenstemming met de regelgeving van de plaatselijke overheden als afval laten verwerken
- Indien de stroomkabel beschadigd raakt, dient men deze door een BUFFALO technicus of aanbevolen vaktechnicus te laten vervangen om gevaarlijke situaties te voorkomen
- Dit apparaat is niet bedoeld voor gebruik door personen met lichamelijke, zintuiglijke of mentale beperkingen (inclusief kinderen) of met gebrek aan ervaring of kennis, tenzij zij hierin worden begeleid of zijn opgeleid in het gebruik van het apparaat door een persoon, die verantwoordelijk is voor hun veiligheid
- Men dient er toezicht op te houden dat kinderen niet met het apparaat spelen
- NIET direct in de lamp kijken.

Productbeschrijving

DM079 – BUFFALO Sterilisator voor messen

Verpakkingsinhoud

BUFFALO Sterilisator voor messen

Handleiding

BUFFALO is trots op de kwaliteit van haar producten en dienstverlening, en controleert de inhoud van de verpakkingen, tijdens de verpakkingsfase, op functionaliteit en schade. Mocht uw product door transport zijn beschadigd, neem dan onmiddellijk contact op met uw BUFFALO dealer.

Installatie

- Controleer of de ondergrond voldoende steun aan het apparaat biedt alvorens de gaten te boren en de bevestigingsschroeven te installeren.
- Na het installeren van de schroeven, bevestig het apparaat aan de muur door de gaten in de achterplaat met de schroeven uit te lijnen.

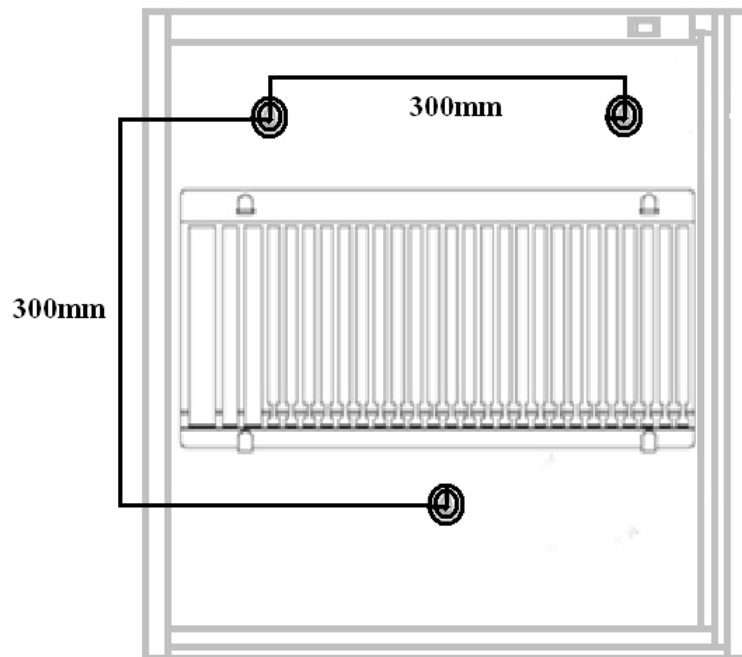

WAARSCHUWING: Controleer of de ondergrond en de bevestigingen voor de montage van de sterilisator van messen geschikt zijn voor het geladen gewicht van het apparaat.

Zoek indien nodig professionele hulp zodat de plank veilig wordt gemonteerd.

Werking

- Open de deur en plaats de messen in het mandje (was en droog de messen voordat u ze in de sterilisator plaats). Zorg dat de messen goed in het trek zitten, met het snijblad naar boven en in de richting van de achterwand van het apparaat. De hendel van het mes moet achter de voorrand op de ondergrond van het apparaat steunen. Zie de onderstaande afbeelding -

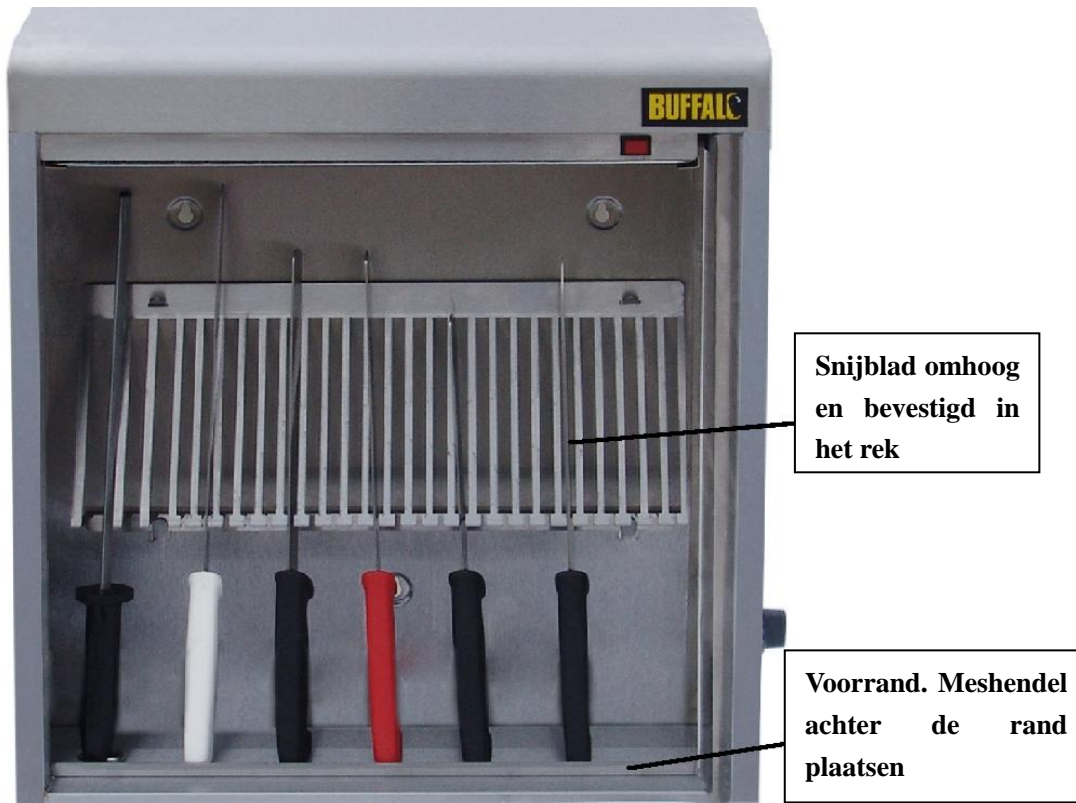

- Sluit de deur.
- Steek de stekker van het apparaat in het stopcontact en zet de stroomvoorziening aan.
- Er zijn 2 methodes om de sterilisator voor messen te gebruiken:
 - Zet de timerschakelaar op de stand 'ON' (aan) - de lamp gaat uit als u de deur sluit of de timer opnieuw op de stand ▼ zet (opmerking – voor een adequate sterilisatie zijn 120 minuten nodig)
 - Het apparaat werkt nu gedurende 120 minuten (opmerking – voor een adequate sterilisatie zijn 120 minuten nodig)
- Een veiligheidsschakelaar schakelt de lamp uit wanneer de deur wordt geopend.
- NIET direct in de lamp kijken.

Reiniging & onderhoud

- Alvorens het apparaat te reinigen dient men altijd het apparaat uit te schakelen en de stekker uit het stopcontact te halen.
- Voor het reinigen van het apparaat wordt warm zeepwater aanbevolen. Reinigingsmiddelen kunnen bij langdurig gebruik op roestvrij staal een beschadigende werking hebben of schadelijke restdeeltjes achterlaten.
- Eventuele reparaties moeten door een BUFFALO vertegenwoordiger of een vaktechnicus worden uitgevoerd.

Problemen oplossen

Probleem	Mogelijke oorzaak	Handeling
Het apparaat werkt niet	Het apparaat is niet ingeschakeld	Controleer of de stroomkabel van het product is aangesloten en of het product is ingeschakeld.
	Lamp is kapot	Vervang de lamp (de lamp moet een lichtgolflengte van 253,7 nm hebben—raadpleeg uw dealer)
	Stekker en kabel zijn beschadigd	Laat een BUFFALO technicus of een vaktechnicus komen
	De zekering in de stekker is gesprongen	Vervang de zekering in de stekker
	Stroomvoorziening	Controleer de stroomvoorziening
	Storing interne bedrading	Laat een BUFFALO technicus of een vaktechnicus komen
	De deur is niet goed dicht	Sluit de deur

Technische specificaties

Model	Voltage	Vermogen	Afmetingen h x b x d mm	Gewicht (kg)
DM079	230v 50Hz	20w	600mm x 510mm x 150 mm	7

Elektrische bedrading

Men dient de stekker op een geschikt stopcontact aan te sluiten.

De bedrading van dit apparaat is als volgt:

- Stroomkabel (bruin) naar de aansluitklem gemarkeerd met L
- Neutraalkabel (blauw) naar de aansluitklem gemarkeerd met N
- Aardekabel (groen/geel) naar de aansluitklem gemarkeerd met E

Dit apparaat moet worden geaard met behulp van een adequaat aardingscircuit.

Bij twijfel raadpleeg een vakkundige elektricien.

De elektrische isolatiepunten mogen niet worden geblokkeerd. **In geval van een nooduitschakeling moeten de isolatiepunten direct toegankelijk zijn.**

Productconformiteit

Het WEEE-logo op dit product of op de bijbehorende documentatie geeft aan dat het product niet onder huisvuil valten als zodanig ook niet mag worden verwerkt. Ter preventie van mogelijke gevaren voor de gezondheid van personen en/of voor het milieu, dient men dit product als afval te verwerken in overeenstemming met het voorgeschreven en milieuveilige recyclingproces. Raadpleeg productleverancier of uw plaatselijk afvalverwerkingsbedrijf voor meer informatie over de juiste afvalverwerking van dit product.



uw

De onderdelen van BUFFALO producten hebben strenge producttesten ondergaan om te voldoen aan wettelijke regels en specificaties die door internationale, onafhankelijke en landelijke overheden worden voorgeschreven.

BUFFALO producten zijn goedgekeurd en voorzien van het volgende symbool:



Alle rechten voorbehouden. Het is verboden om zonder voorafgaande schriftelijke toestemming van BUFFALO deze handleiding, hetzij volledig of gedeeltelijk, elektronisch of mechanisch te reproduceren, kopiëren, op opslagmedia op te slaan of op enigerlei wijze over te dragen.

Wij hebben er alles aan gedaan om er zeker van te zijn dat op publicatiedatum van de handleiding alle details correct zijn, desondanks, behoudt BUFFALO het recht voor om specificaties zonder aankondiging te wijzigen.

Conseils de sécurité

- Un agent de service / technicien qualifié doit effectuer toute installation et réparation, le cas échéant. Ne pas retirer les composants ou les panneaux d'accès de ce produit.
- Se reporter aux normes locales et nationales pour garantir la conformité à :
 - la législation sur l'hygiène et la sécurité au travail,
 - les codes de pratiques BS EN,
 - les mesures de prévention des incendies,
 - les réglementations sur le câblage IEE,
 - les réglementations du bâtiment.
- NE PAS utiliser de laveurs à jet / pression pour nettoyer l'appareil.
- NE PAS immerger l'appareil dans l'eau.
- NE PAS utiliser l'appareil en extérieur.
- NE PAS court-circuiter les verrouillages de sécurité.
- Toujours éteindre et débrancher la source d'alimentation de l'appareil avant de le nettoyer.
- Cet appareil doit uniquement être utilisé conformément à ces instructions et par des personnes compétentes.
- Conserver tous les emballages hors de la portée des enfants. Jeter les emballages conformément aux réglementations émises par les autorités locales.
- Lorsque le cordon d'alimentation est endommagé, il doit être remplacé par un agent BUFFALO ou un technicien qualifié agréé afin d'éviter tout danger.
- Cet appareil n'est pas conçu pour être utilisé par des personnes (y compris les enfants) dont les capacités physiques, sensorielles ou mentales sont réduites ou qui manquent d'expérience ou de connaissances, sauf sous la supervision ou les instructions relatives à son utilisation par la personne responsable de leur sécurité.
- Les enfants doivent être surveillés afin de s'assurer qu'ils ne jouent pas avec l'appareil.
- Ne pas regarder l'ampoule directement.

Description du produit

DM079 – Stérilisateur de couteaux BUFFALO

Contenu de l'emballage

Stérilisateur de couteaux BUFFALO

Mode d'emploi

BUFFALO est fier d'offrir qualité et service en s'assurant qu'au moment de l'emballage, le contenu fourni est en parfait état de fonctionnement et exempt de tout défaut. En cas de dégâts causés suite au transport, veuillez contacter immédiatement votre revendeur BUFFALO.

Installation

- Vérifiez que vous avez un support adapté pour l'appareil avant de percer les trous et d'installer les vis de fixation.
- Une fois les vis installées, placez l'appareil sur le mur en alignant les trous de la plaque arrière avec les vis.

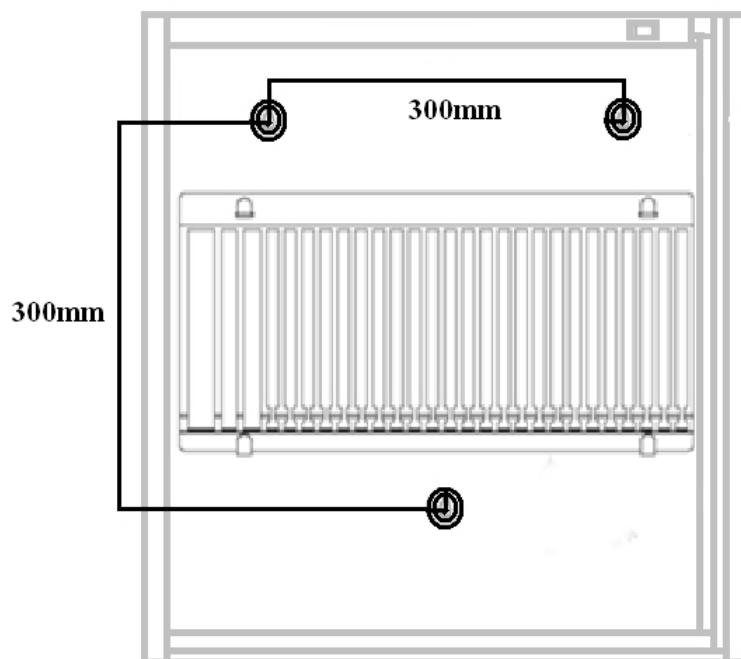

AVERTISSEMENT : Vérifiez que le matériau et les fixations utilisés pour installer le stérilisateur de couteaux sont adaptés pour supporter le poids de l'unité une fois chargée.
Si nécessaire, demandez l'avis d'un professionnel pour vous assurer que l'appareil est monté en toute sécurité.

Fonctionnement

- Ouvrez la porte et placez les couteaux dans le panier (les couteaux doivent être lavés et essuyés avant d'être placés à l'intérieur du stérilisateur). Veillez à ce que les couteaux soient placés dans le support avec la lame dirigée vers le haut et le dos de l'appareil. Le manche du couteau doit reposer sur la partie inférieure de l'appareil, derrière le rebord. Voir l'image ci-dessous.

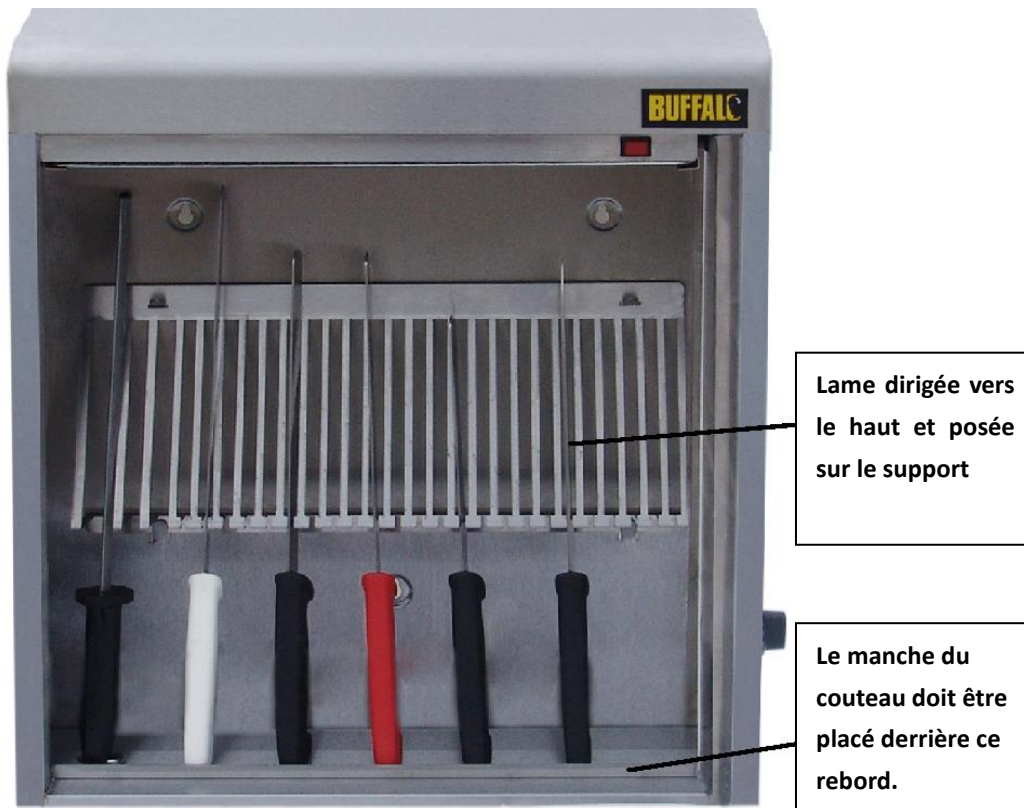

- Fermez la porte.
- Branchez l'appareil sur une prise secteur adéquate et mettez-le sous tension.
- Le stérilisateur de couteaux peut être utilisé de deux manières différentes.
 - Tournez le bouton de la minuterie sur la position On. La lampe reste allumée jusqu'à ce que la porte soit ouverte ou que la minuterie soit sur la position ▼ (remarque : la durée requise pour garantir la stérilisation est de 120 minutes).
 - Pour utiliser la minuterie, tournez le bouton jusqu'à la position 120 minutes. L'appareil fonctionnera alors pendant 120 minutes (remarque : la durée requise pour garantir la stérilisation est de 120 minutes).
- Un interrupteur de sécurité éteint la lampe lors de l'ouverture de la porte.
- Ne pas regarder l'ampoule directement.

Nettoyage et entretien

- Eteignez toujours l'appareil et débranchez-le de l'alimentation avant de le nettoyer.
- Il est recommandé de le nettoyer à l'eau chaude savonneuse. Les produits d'entretien peuvent causer des dégâts ou laisser des résidus dangereux lorsqu'ils sont utilisés pendant une période prolongée sur de l'acier inoxydable.
- Toute réparation nécessaire doit être effectuée par un revendeur BUFFALO ou un technicien qualifié.

Résolution des problèmes

Défaillance	Cause probable	Action
L'appareil ne fonctionne pas.	L'appareil n'est pas sous tension.	Vérifier que l'appareil est branché correctement et sous tension.
	L'ampoule a sauté.	Remplacez l'ampoule (Les ampoules doivent avoir une longueur d'onde de lumière de 253,7 nm. Veuillez vous adresser à votre revendeur.).
	La prise et le cordon sont abîmés.	Appeler l'agent ou le technicien qualifié BUFFALO.
	Le fusible de la prise a sauté.	Remplacer le fusible de la prise.
	Alimentation	Vérifier l'alimentation.
	Défaut de câblage interne.	Appeler l'agent ou le technicien qualifié BUFFALO.
	La porte n'est pas fermée correctement.	Fermez la porte.

Caractéristiques techniques

Modèle	Tension	Puissance	Dimensions h x l x p mm	Poids (en kg)
DM079	230 V 50 Hz	20 W	600 mm x 510 mm x 150 mm	7

Câblage électrique

La prise doit être branchée dans une prise secteur appropriée.

Le câblage de l'appareil est le suivant :

- Fil de phase (marron) au terminal L
- Fil neutre (bleu) au terminal N
- Fil de terre (vert/jaune) au terminal E

Cet appareil doit être mis à la terre à l'aide d'un circuit de mise à la terre dédié.

En cas de doute, faites appel à un électricien professionnel.

Les points d'isolement électrique ne doivent pas être obstrués. Ils doivent en effet être accessibles si l'on doit débrancher l'appareil en toute urgence.

Conformité

Le logo DEEE figurant sur ce produit ou cette documentation indique que le produit ne doit pas être éliminé avec les déchets ménagers. Afin d'éviter tout danger potentiel pour la santé humaine et/ou l'environnement, le produit doit être éliminé grâce à un processus de recyclage approuvé et sans danger pour l'environnement. Pour de plus amples informations sur la manière d'éliminer correctement ce produit, contactez le fournisseur de ce produit ou le responsable des autorités locales en matière d'élimination des déchets de votre région.



Les pièces BUFFALO ont subi des tests de produits rigoureux afin de garantir la conformité aux normes et aux spécifications réglementaires définies par les autorités internationales, indépendantes et fédérales.

Les produits BUFFALO ont été approuvés pour porter le symbole suivant :



Tous droits réservés. La production ou transmission, partielle ou intégrale, sous quelque forme que ce soit ou par n'importe quel moyen, tant électronique que mécanique, sous forme de photocopie, d'enregistrement ou autre, de ce mode d'emploi est interdite sans l'autorisation préalable de BUFFALO.

Nous faisons tout notre possible pour garantir que les informations contenues dans le présent mode d'emploi sont correctes à la date d'impression. Toutefois, BUFFALO se réserve le droit de changer les spécifications de ses produits sans préavis.

Sicherheitshinweise

- Alle erforderlichen Montage- und Reparaturarbeiten sollten von Wartungspersonal oder einem qualifizierten Techniker durchgeführt werden. Keine Bauteile oder Bedienflächen von diesem Produkt entfernen.
- Für folgende Aspekte sind die lokalen und nationalen Normen und Vorschriften heranzuziehen:
 - Arbeitsschutzvorschriften
 - BS EN Verhaltenspraktiken
 - Brandschutzvorschriften
 - IEE-Anschlussvorschriften
 - Bauvorschriften
- Das Gerät NICHT mit einem Strahl-/Hochdruckreiniger reinigen.
- Das Gerät NICHT in Wasser eintauchen.
- Das Gerät NICHT im Freien einsetzen.
- Die Sicherheitsvorrichtungen NICHT umgehen.
- Vor Reinigungsarbeiten stets zunächst das Gerät abschalten und den Netzstecker ziehen.
- Dieses Gerät darf nur gemäß dieser Anleitung und von kompetenten Personen genutzt oder bedient werden.
- Verpackungsmaterial außerhalb der Reichweite von Kindern aufbewahren und gemäß den lokalen Vorschriften entsorgen.
- Aus Sicherheitsgründen muss ein beschädigtes Stromkabel von einem BUFFALO-Mitarbeiter oder empfohlenen qualifizierten Elektriker erneuert werden.
- Dieses Gerät sollte nur dann von Personen (einschließlich Kindern) mit reduzierten körperlichen, sensorischen oder geistigen Fähigkeiten, mangelnder Erfahrung oder Kenntnissen verwendet werden, wenn sie von einer für ihre Sicherheit verantwortlichen Person im Gebrauch des Geräts geschult wurden bzw. ständig beaufsichtigt werden.
- Kinder sollten beaufsichtigt werden um sicherzustellen, dass sie nicht mit dem Gerät spielen.
- NICHT direkt in die Lampe blicken.

Produktbeschreibung

DM079 – BUFFALO Messer-Sterilisator

Lieferumfang

BUFFALO Messer-Sterilisator Bedienungsanleitung

BUFFALO ist stolz auf die hochwertige Qualität seiner Produkte und seinen erstklassigen Service. Wir stellen sicher, dass alle gelieferten Produkte zum Zeitpunkt der Verpackung voll funktionsfähig sind und sich in einwandfreiem Zustand befinden. Sollten Sie Transportschäden feststellen, wenden Sie sich bitte unverzüglich an Ihren BUFFALO-Händler.

Montage

- Darauf achten, dass die Wand ausreichend stabil ist, um das Gerät zu tragen. Dann Bohrungen für die Befestigungsschrauben vornehmen und die Schrauben eindrehen.
- Anschließend die Öffnungen auf der Rückseite des Sterilisators mit den Schrauben in der Wand abgleichen und so das Gerät aufhängen.

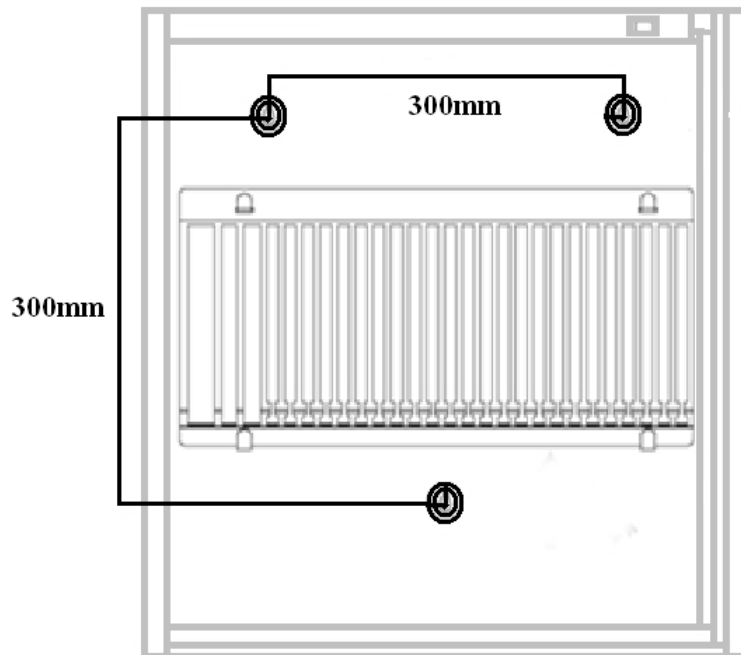

VORSICHT: Darauf achten, dass das Wandmaterial und die verwendeten Schrauben das Gewicht des beladenen Sterilisators tragen können.
Im Zweifelsfall einen Fachmann zurate ziehen um sicherzustellen, dass der Sterilisator sicher befestigt wird.

Betrieb

- Die Tür öffnen und die Messer in den Korb setzen (bevor sie in den Sterilisator gegeben werden, sollten die Messer gewaschen und abgetrocknet werden). Darauf achten, dass die Messer fest im Gestell sitzen. Die Klinge muss nach oben und schräg zur Rückseite des Geräts weisen. Der Messergriff sollte hinter der Vorderkante auf dem Sterilisatorboden ruhen. Siehe Bild unten:

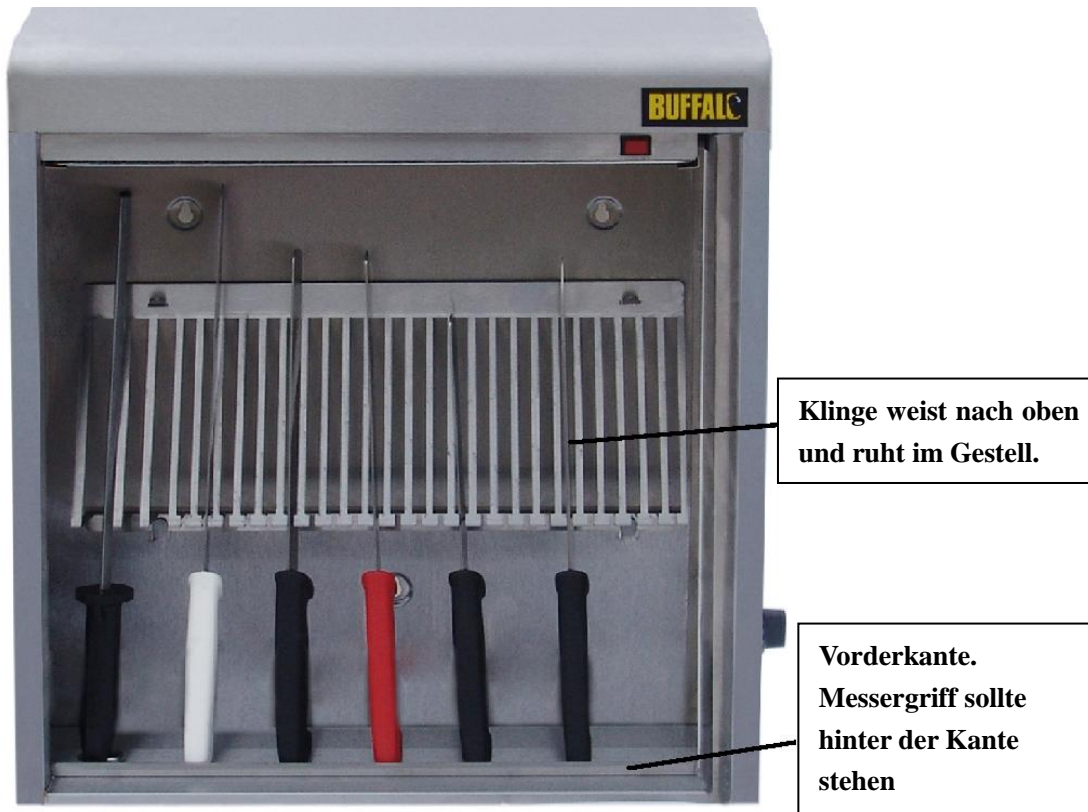

- Die Tür schließen.
- Das Gerät an den Netzstrom anschließen und den Netzstrom einschalten.
- Der Messer-Sterilisator kann auf zweierlei Weise betrieben werden:
 - Den Timer auf „Ein“ drehen. Die Lampe leuchtet auf, bis die Tür geöffnet wird oder der Timer auf die Position ▼ zurückgesetzt wird (Hinweis: Zur Sterilisation sind 120 Minuten erforderlich.)
 - Zur Verwendung der Timer-Funktion das Rad auf die Einstellung für 120 Minuten drehen. Das Gerät läuft dann 120 Minuten (Hinweis: Zur Sterilisation sind 120 Minuten erforderlich.)
- Ein Sicherheitsschalter schaltet die Lampe aus, wenn die Tür geöffnet wird.
- NICHT direkt in die Lampe blicken.

Reinigung und Wartung

- Vor Reinigungsarbeiten stets zunächst das Gerät abschalten und den Netzstecker ziehen.
- Für Reinigungsarbeiten empfehlen wir eine warme Seifenlösung. Reinigungsmittel können Schäden verursachen oder bei Verwendung über einen längeren Zeitraum schädliche Reste auf Edelstahl hinterlassen.
- Erforderliche Reparaturen sollten von einem BUFFALO-Händler oder einem qualifizierten Techniker ausgeführt werden.

Störungssuche

Störung	Vermutliche Ursache	Maßnahme
Das Gerät funktioniert nicht	Das Gerät ist nicht eingeschaltet	Prüfen, ob der Netzstecker in die Steckdose gesteckt wurde und das Gerät eingeschaltet ist
	Birne ist durchgebrannt	Birne austauschen (die Birne muss eine Lichtwellenlänge von 253,7 nm haben – bitte kontaktieren Sie Ihren Einzelhändler)
	Stecker und Kabel sind beschädigt	BUFFALO-Mitarbeiter oder qualifizierten Techniker anrufen
	Sicherung im Stecker ist durchgebrannt	Neue Sicherung in den Stecker einsetzen
	Stromzufuhr	Stromzufuhr überprüfen
	Interner Vernetzungsfehler	BUFFALO-Mitarbeiter oder qualifizierten Techniker anrufen
	Die Tür ist nicht richtig geschlossen	Die Tür schließen

Technische Spezifikationen

Modell	Spannung	Leistung	Abmessungen (H x B x T) mm	Gewicht (kg)
DM079	230 V 50 Hz	20 W	600 mm x 510 mm x 150 mm	7

Elektroanschlüsse

Der Stecker muss in eine geeignete Steckdose gesteckt werden.

Das Gerät ist wie folgt verdrahtet:

- Stromführender Leiter (braun) an Klemme L
- Neutralleiter (blau) an Klemme N
- Erdleiter (grün/gelb) an Klemme E

Das Gerät muss über eine spezielle Erdleitung geerdet werden.

Bei Fragen wenden Sie sich bitte an einen qualifizierten Elektriker.

Elektroisolierpunkte dürfen nicht blockiert werden. Bei einem erforderlichen Notstopp müssen diese Punkte jederzeit sofort zugänglich sein.

Konformität

Das WEEE-Logo an diesem Produkt oder in der Dokumentation deutet darauf hin, dass das Produkt nicht im normalen Haushaltsmüll entsorgt werden darf. Um mögliche Gesundheits- bzw. Umweltschäden zu vermeiden, muss das Produkt durch einen zugelassenen und umweltverträglichen Recycling-Prozess entsorgt werden. Für weitere Informationen zur korrekten Entsorgung dieses Produkts wenden Sie sich bitte an den Lieferanten oder die für Müllentsorgung zuständige Behörde in Ihrer Nähe.



Alle BUFFALO-Produkte werden strengen Tests unterzogen, um die Einhaltung von Normen und Spezifikationen internationaler und nationaler Behörden und unabhängiger Organisationen zu gewährleisten.

BUFFALO-Produkte dürfen durch folgendes Symbol gekennzeichnet werden:



Alle Rechte vorbehalten. Diese Anleitung darf ohne vorherige schriftliche Erlaubnis von BUFFALO weder ganz noch auszugsweise in irgendeiner Form und auf irgendeinem Wege – ob elektronisch, mechanisch, durch Fotokopieren oder anderweitig – vervielfältigt oder übertragen werden.

Es werden alle Anstrengungen unternommen um sicherzustellen, dass alle Angaben bei Drucklegung korrekt sind.

BUFFALO behält sich jedoch das Recht vor, Spezifikationen ohne Vorankündigung zu ändern.

Suggerimenti per un utilizzo sicuro

- L'installazione e le eventuali riparazioni devono venire eseguite da un agente/tecnico qualificato. Non rimuovere i componenti o i pannelli di accesso dell'apparecchio.
- Verificare la conformità alle normative locali e nazionali di quanto segue:
 - Normativa antinfortunistica sul lavoro
 - Linee guida BS EN
 - Precauzioni antincendio
 - Normativa IEE sui circuiti elettrici
 - Norme di installazione
- NON utilizzare sistemi di lavaggio a getto o a pressione per pulire l'apparecchio.
- NON immergere l'apparecchio in acqua.
- NON utilizzare l'apparecchio all'aperto.
- NON disattivare i blocchi di sicurezza.
- Spegnerne e disconnettere l'alimentazione dell'unità prima di pulirla.
- L'apparecchio deve essere utilizzato esclusivamente da persone esperte e in conformità con le presenti istruzioni.
- Tenere lontano l'imballaggio dalla portata dei bambini. Smaltire l'imballaggio in conformità alle normative locali.
- Se danneggiato, il cavo di alimentazione deve venire sostituito da un agente BUFFALO o da un tecnico qualificato al fine di prevenire eventuali rischi.
- L'apparecchio non è destinato a essere utilizzato da persone (inclusi i bambini) con ridotte capacità fisiche, sensoriali o mentali, o prive della necessaria esperienza e conoscenza dell'apparecchio, che non abbiano ricevuto supervisione o istruzioni relative all'utilizzo dell'apparecchio dalle persone responsabili della loro sicurezza.
- Sorvegliare i bambini per assicurarsi che non giochino con l'apparecchio.
- NON guardare direttamente la lampada.

Descrizione del prodotto

DM079 – Sterilizzatore coltelli BUFFALO

Contenuto della confezione

Sterilizzatore coltelli BUFFALO

Manuale di istruzioni

BUFFALO garantisce una qualità e un servizio impeccabili e assicura che al momento dell'imballaggio tutti i componenti forniti sono integralmente funzionanti e privi di difetti. Nel caso siano rilevati danni risultanti dal trasporto del prodotto, rivolgersi immediatamente al rivenditore BUFFALO locale.

Installazione

- Assicurarsi che il supporto sia in grado di sostenere l'apparecchio; praticare i fori con il trapano e montare le viti di fissaggio.
- Una volta montate le viti, applicare l'apparecchio alla parete allineando i fori di montaggio sulla piastra posteriore con le viti.

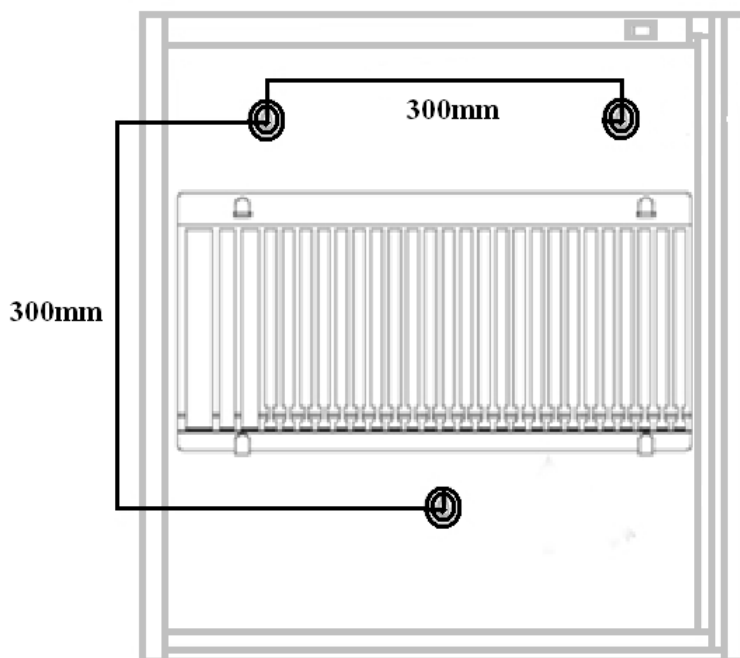

ATTENZIONE: assicurarsi che la parete e i dispositivi di fissaggio utilizzati per montare lo sterilizzatore coltelli siano adatti a sostenere il peso dell'unità a pieno carico.

Se necessario, rivolgersi a un tecnico qualificato per assicurarsi che la mensola venga montata in maniera sicura.

Funzionamento

- Aprire l'anta e inserire i coltelli (i coltelli devono essere lavati e asciugati prima di inserirli nello sterilizzatore). Posizionare i coltelli nella rastrelliera con la lama rivolta verso l'alto e inclinati verso la parte posteriore dell'unità. Il manico del coltello deve poggiare sulla base dell'unità dietro il labbro anteriore. Vedere la figura in basso come riferimento.

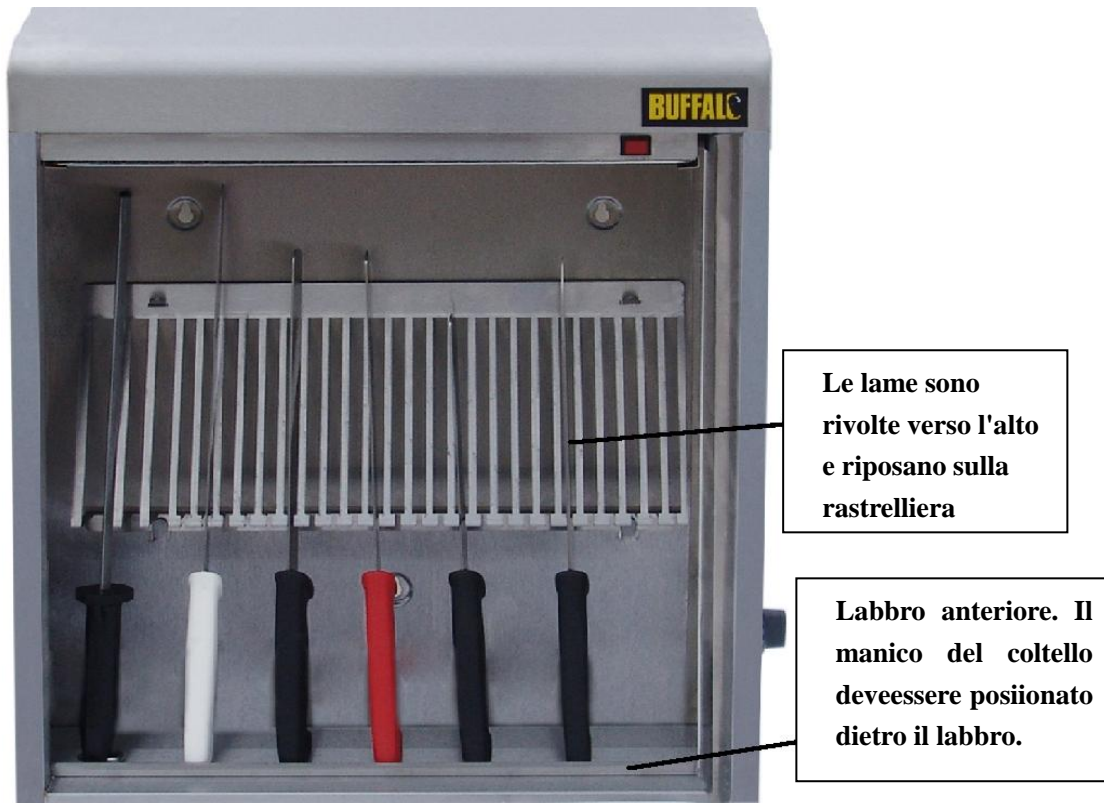

- Chiudere l'anta.
- Collegare l'apparecchio a una presa di corrente di rete e accendere l'alimentatore.
- Lo sterilizzatore coltelli ha due metodi di funzionamento
 - Ruotare la manopola timer sulla posizione "On": la lampada continua a funzionare fino a quando l'anta viene aperta o il timer viene riportato sulla posizione ▼ (ricordare che il tempo di sterilizzazione richiesto è di 120 minuti).
 - Per utilizzare il timer, ruotare la manopola su 120 minuti. L'unità funzionerà per 120 minuti (ricordare che il tempo di sterilizzazione richiesto è di 120 minuti).
- L'interruttore di sicurezza spegne la lampada quando viene aperta l'anta.
- NON guardare direttamente la lampada.

Pulizia e manutenzione

- Prima di eseguire la pulizia, spegnere e scollegare l'apparecchio dall'alimentazione.
- Per la pulizia, si consiglia di utilizzare acqua saponata calda. I detersivi possono provocare danni o lasciare residui nocivi se utilizzati per periodi prolungati sulle superfici in acciaio inossidabile.
- Le riparazioni devono venire eseguite da un tecnico qualificato o da un rivenditore BUFFALO.

Risoluzione dei problemi

Guasto	Probabile causa	Azione
L'apparecchio non funziona.	L'apparecchio non è acceso.	Controllare che l'apparecchio sia correttamente collegato e acceso.
	La lampadina è guasta	Sostituire la lampada (la lampada deve avere una lunghezza d'onda di 253,7 nm, rivolgersi al rivenditore).
	La spina e il cavo sono danneggiati.	Rivolgersi a un tecnico qualificato o a un agente BUFFALO.
	Il fusibile della spina è bruciato.	Sostituire il fusibile della spina.
	Alimentazione.	Controllare l'alimentazione.
	Guasto dei circuiti interni.	Rivolgersi a un tecnico qualificato o a un agente BUFFALO.
	L'anta non è correttamente chiusa.	Chiudere l'anta.

Specifiche tecniche

Modello	Tensione	Alimentazione	Dimensioni (h x l x p) mm	Peso (kg)
DM079	230v 50Hz	20w	600mm x 510mm x 150 mm	7

Cablaggi elettrici

La spina deve venire collegata a una presa di rete appropriata.

L'apparecchio ha i seguenti cablaggi:

- Filo sotto tensione (colore marrone) a terminale L
- Filo del neutro (colore blu) a terminale N
- Filo di terra (colore verde/giallo) a terminale E

L'apparecchio deve avere un circuito dedicato di messa a terra.

In caso di dubbi, consultare un elettricista qualificato.

I punti di isolamento elettrico devono essere liberi da ostruzioni. In caso di emergenza, i punti devono essere facilmente raggiungibili qualora sia necessario scollegarli.

Conformità

Il logo WEEE riportato su questo prodotto o sulla relativa documentazione indica che il prodotto non può essere smaltito come normale rifiuto domestico. Per evitare possibili danni alla salute e/o all'ambiente, il prodotto deve venire smaltito utilizzando una procedura di riciclaggio approvata e sicura per l'ambiente. Per ulteriori informazioni su come smaltire in maniera corretta questo prodotto, contattare il fornitore del prodotto o l'ente locale responsabile per lo smaltimento dei rifiuti.



I componenti BUFFALO sono stati sottoposti a un rigoroso collaudo ai fini della conformità agli standard e alle specifiche normative previste dalle autorità internazionali, indipendenti e federali.



I prodotti BUFFALO sono autorizzati a esporre il seguente simbolo:

Tutti i diritti riservati. È vietata la riproduzione o la trasmissione in alcuna forma, elettronica, meccanica, mediante fotocopiatura o altro sistema di riproduzione, di qualsiasi parte delle presenti istruzioni senza la previa autorizzazione scritta di BUFFALO.

Le informazioni contenute sono corrette e accurate al momento della stampa, tuttavia BUFFALO si riserva il diritto di modificare le specifiche senza preavviso.

Dicas de segurança

- Um agente de assistência técnica/técnico qualificado deve realizar a instalação e quaisquer reparações que sejam necessárias. Não retire quaisquer componentes ou painéis de serviço do produto
- Consulte as normas locais e nacionais de forma a cumprir com as seguintes disposições:
 - Legislação relativa a saúde e segurança no trabalho
 - Códigos de boas práticas BS EN
 - Precauções contra incêndios
 - Regulamentos IEE relativos às ligações eléctricas
 - Regulamentos relativos à construção
- NÃO utilize dispositivos de lavagem a jacto/pressão para limpar o aparelho
- NÃO submerja o aparelho em água.
- NÃO utilize o aparelho no exterior
- NÃO ignore as interligações de segurança.
- Desligue sempre o aparelho e retire a tomada da fonte de alimentação antes de proceder à limpeza do aparelho
- Este aparelho apenas deve ser utilizado em conformidade com estas instruções e por pessoas com capacidade para tal.
- Mantenha todos os elementos da embalagem fora do alcance das crianças. Elimine os elementos de embalagem em conformidade com os regulamentos das autoridades locais
- Se o cabo de alimentação estiver danificado deve ser substituído por um agente da BUFFALO ou por um técnico qualificado recomendado de forma a evitar o risco de perigo.
- Este aparelho não se destina a ser utilizado por pessoas (incluindo crianças) com capacidades físicas, sensoriais ou mentais reduzidas ou com falta de experiência ou conhecimentos a menos que lhes tenham sido facultadas supervisão ou instruções relativas à utilização do aparelho por uma pessoa responsável de forma a garantir a sua segurança.
- As crianças devem ser supervisionadas para assegurar que não brincam com o aparelho.
- NÃO olhe directamente para a lâmpada

Descrição do produto

DM079 – Esterilizados de facas BUFFALO

Conteúdos da embalagem

Esterilizador de facas BUFFALO

Manual de instruções

A BUFFALO orgulha-se da qualidade e serviço que disponibiliza, garantindo que no momento da embalagem os conteúdos são fornecidos totalmente operacionais e sem quaisquer danos. No caso de encontrar qualquer dano resultante do transporte do produto, contacte o revendedor da BUFFALO de imediato.

Instalação

- Certifique-se de ter um suporte adequado para o aparelho e proceda à perfuração e instalação dos parafusos de fixação
- Assim que os parafusos estiverem instalados, coloque o aparelho na parede alinhando os orifícios de posicionamento na placa posterior com os parafusos.

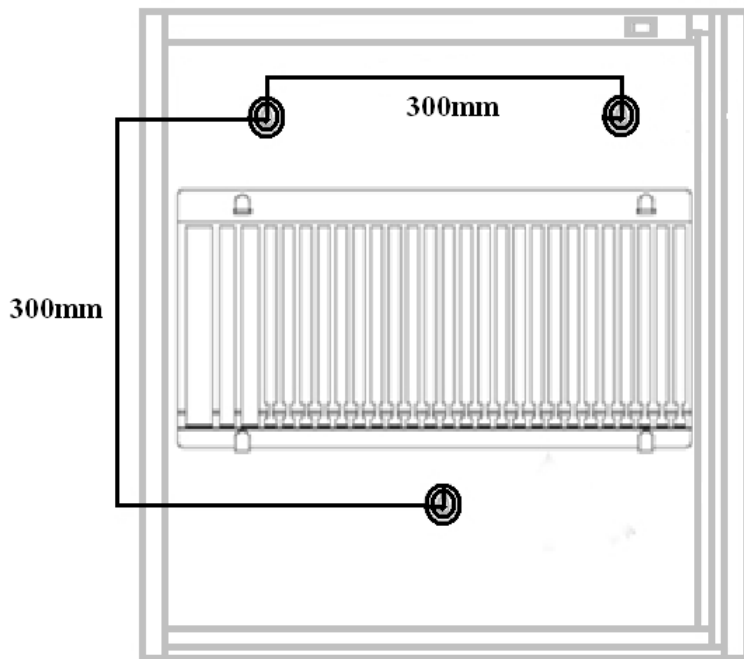

AVISO: Certifique-se de que a base e as fixações utilizadas para montar o Esterilizador de facas sejam adequadas para suportar o peso da unidade carregada.
Se necessário, procure ajuda profissional para garantir que a prateleira está montada com segurança.

Funcionamento

- Abra a porta e coloque as facas no cesto (as facas devem ser lavadas e secas antes de serem colocadas no esterilizador). Certifique-se de que as facas estejam colocadas na prateleira com a lâmina virada para cima e direccionadas para a parte posterior da unidade. O cabo da faca deve ficar apoiado na superfície inferior da unidade por trás do rebordo frontal. Consulte a imagem abaixo –

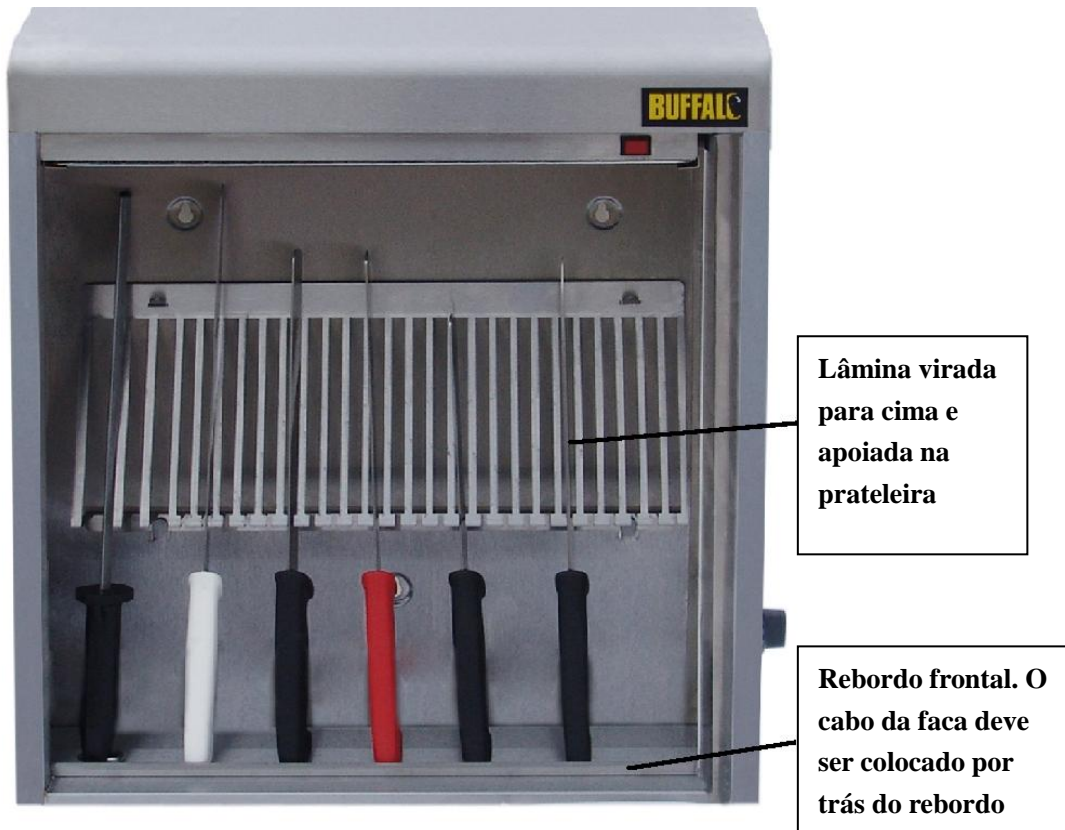

- Feche a porta.
- Ligue o aparelho a uma tomada de alimentação eléctrica adequada e ligue a alimentação eléctrica.
- Existem 2 métodos para operar o Esterilizador de facas
 - Rodar o temporizador para a posição “On” – a lâmpada continua em funcionamento até que a porta seja aberta ou o temporizador seja novamente colocado na posição ▼ (nota – 120 minutos é o tempo necessário para garantir a esterilização)
 - Utilizar a função do temporizador, rodando-o para a posição correspondente a 120 minutos. A unidade irá então funcionar durante 120 minutos (nota – 120 minutos é o tempo necessário para garantir a esterilização)
- Um interruptor de segurança desliga a lâmpada quando a porta é aberta
- NÃO olhe directamente para a lâmpada

Limpeza e manutenção

- Desligue sempre o aparelho e retire a tomada da fonte de alimentação eléctrica antes de proceder à limpeza
- É recomendada a utilização de água morna com sabão para a limpeza do aparelho. Os agentes de limpeza podem causar danos ou deixar resíduos nocivos quando utilizados durante períodos prolongados em aço inoxidável.
- Se for necessário proceder a alguma reparação, a mesma deverá ser realizada por um revendedor da BUFFALO ou por um técnico qualificado.

Resolução de problemas

Falha	Causa provável	Acção
A unidade não está a funcionar.	A unidade não está ligada.	Verifique se a unidade está ligada e se está ligada à fonte de alimentação
	A lâmpada está fundida	Substitua a lâmpada (a lâmpada deve ter um comprimento de onda luminosa de 253,7 nm – contacte o revendedor)
	A tomada e o cabo estão danificados	Contacte um agente da BUFFALO ou um técnico qualificado
	O fusível da tomada está fundido	Substitua o fusível da tomada
	Fonte de alimentação	Verifique a fonte de alimentação
	Falha eléctrica interna	Contacte um agente da BUFFALO ou um técnico qualificado
	A porta não está fechada correctamente	Feche a porta

Especificações técnicas

Modelo	Voltagem	Alimentação	Dimensões l x a x p mm	Peso (kg)
DM079	230v 50Hz	20 w	600 mm x 510 mm x 150 mm	7

Ligações eléctricas

A tomada deve ser ligada a uma ficha de alimentação adequada.

As ligações eléctricas deste aparelho são as seguintes:

- Fio eléctrico (castanho) para o terminal marcado com L
- Fio neutro (azul) para o terminal marcado com N
- Ligação a terra (verde/amarelo) para o terminal marcado com E

Este aparelho deve ter ligação à terra, utilizando um circuito de terra dedicado.

Em caso de dúvida consulte um electricista qualificado.

Os pontos de isolamento eléctrico devem ser mantidos livres de quaisquer obstruções. Na eventualidade de ser necessário desligar o aparelho devido a uma emergência, os pontos de isolamento eléctrico devem ser de fácil acesso.

Conformidade

O logótipo WEEE deste produto ou a documentação do mesmo indicam que não pode ser eliminado em conjunto com os resíduos domésticos. Para ajudar a prevenir possíveis danos para a saúde humana e/ou para o ambiente, o produto deve ser eliminado através de um processo aprovado de reciclagem seguro para o ambiente. Para obter mais informações acerca de como eliminar este produto correctamente, contacte o fornecedor do produto ou a autoridade local responsável pela eliminação de resíduos da sua área.



As peças da BUFFALO foram submetidas a rigorosos testes de forma a estarem em conformidade com as normas regulamentares definidas pelas autoridades federais, independentes e internacionais.



Os produtos da BUFFALO foram aprovados para apresentarem o seguinte símbolo:

Todos os direitos reservados. Nenhuma parte destas instruções pode ser produzida ou transmitida de qualquer forma ou através de quaisquer meios electrónicos, mecânicos, fotocopiadores, gravadores ou outro sem o consentimento prévio por escrito da BUFFALO.

São realizados todos os esforços para garantir que todos os detalhes estejam correctos no momento da impressão, no entanto, a BUFFALO reserva-se o direito de alterar as especificações sem aviso prévio.

Consejos de seguridad

- Solo un técnico o agente cualificado debe llevar a cabo la instalación y cualquier reparación que sea necesaria. No retirar ningún componente o paneles de servicio de este producto
- Consulte las normas locales y nacionales para cumplir con lo siguiente:
 - Salud y seguridad en la legislación laboral
 - Códigos de práctica BS EN
 - Precauciones anti-incendios
 - Normativas de cableado IEE
 - Normativas de construcción
- NO utilizar lavadoras de chorro/presión para limpiar el aparato
- NO sumergir el aparato en el agua
- NO usar el aparato en el exterior
- NO desviar los bloqueos de seguridad
- El aparato debe desconectarse y desenchufarse siempre del suministro de corriente antes de la limpieza
- Este aparato solo debe utilizarse de acuerdo con estas instrucciones y por personas competentes para hacerlo.
- Mantener el embalaje lejos del alcance de los niños. Eliminar el embalaje según las normativas de las autoridades locales
- Si el cable de corriente está dañado, debe ser sustituido por un técnico cualificado recomendado o por un agente de BUFFALO para evitar riesgos
- Este aparato no está destinado para el uso por personas (incluyendo a los niños) con las capacidades físicas, sensoriales o mentales disminuidas, o con falta de experiencia o conocimiento, salvo supervisión o instrucción relativa al uso del aparato por parte de una persona responsable de su seguridad
- Los niños deben ser supervisados para garantizar que no jueguen con el aparato
- NO mirar directamente a la lámpara

Descripción del producto

Esterilizador de cuchillos BUFFALO – DM079

Contenido del paquete

Esterilizador de cuchillos BUFFALO

Manual de instrucciones

BUFFALO se enorgullece de la calidad y el servicio que ofrece, y garantiza que en el momento del embalaje, el contenido se suministra con total funcionalidad y libre de daños. Si encuentra algún daño como resultado del transporte, contacte con su distribuidor BUFFALO inmediatamente.

Instalación

- Asegúrese de que tiene una base adecuada para soportar el aparato y proceda al taladrado e instalación de los tornillos de fijación
- Una vez los tornillos estén instalados, emplace el aparato en la pared alineando los agujeros de la placa posterior con los tornillos.

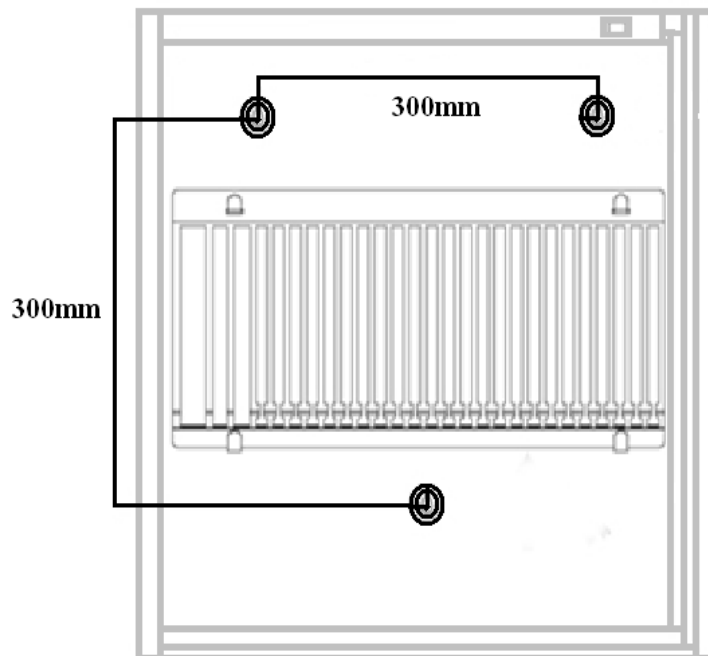

ADVERTENCIA: Asegúrese de que la base y las fijaciones utilizadas para montar el Esterilizador de Cuchillos sean adecuadas para soportar el peso de la unidad una vez instalada.
Si es necesario, busque ayuda profesional para garantizar un montaje seguro.

Funcionamiento

- Abra la puerta y coloque los cuchillos en la cesta (los cuchillos deben estar limpios y secos antes de colocarlos en el esterilizador). Asegúrese de que los cuchillos se mantengan en la rejilla con la cuchilla mirando hacia arriba y con la parte achaflanada mirando hacia atrás del aparato. El mango del cuchillo debe descansar en el suelo del aparato junto al filo frontal. Ver imagen debajo –

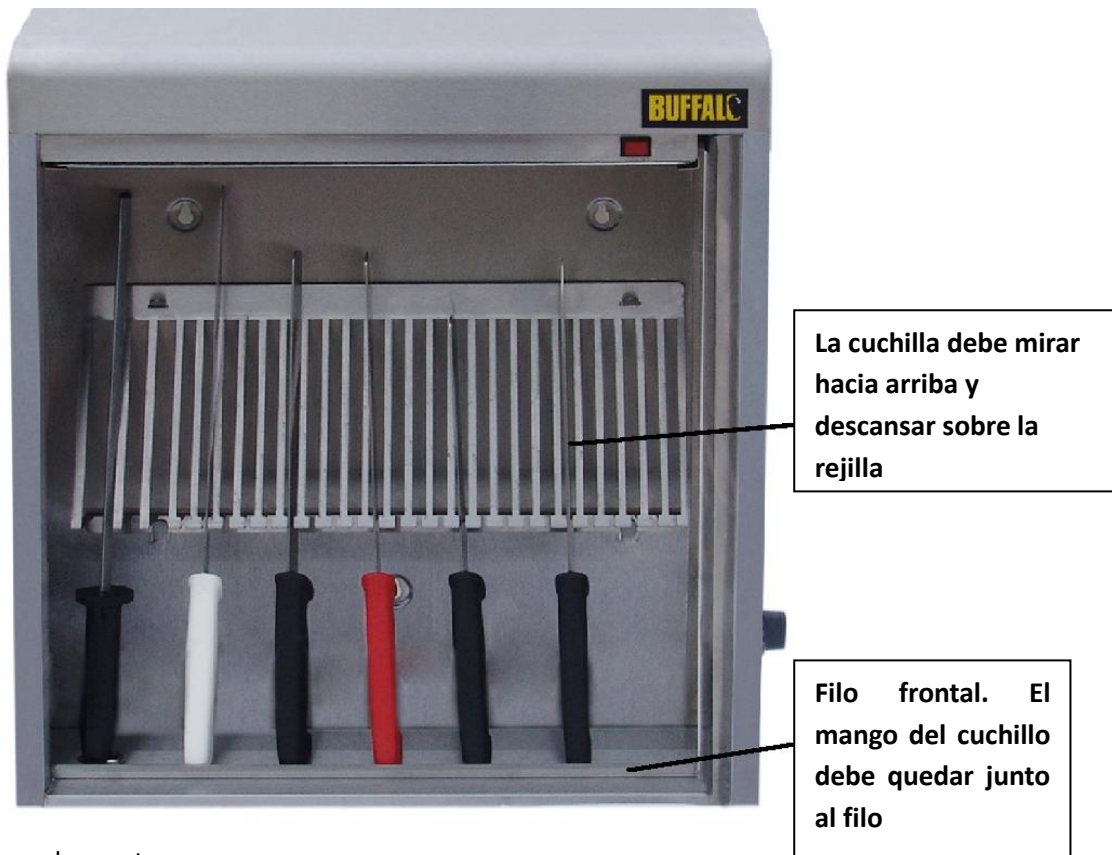

- Cierre la puerta.
- Enchufe el aparato a una toma de corriente adecuada y póngalo en marcha.
- El Esterilizador de Cuchillos dispone de dos métodos de funcionamiento:
 - Gire el temporizador en la posición 'On' - la lámpara estará encendida hasta que se abra la puerta o el temporizador vuelva a la posición▼ (nota: 120 minutos es el tiempo necesario para garantizar la esterilización)
 - Para usar la función de temporizador gire la rueda hasta la posición de 120 minutos. El aparato funcionará durante 120 minutos (nota – 120 minutos es el tiempo necesario para garantizar la esterilización)
- Un conmutador de seguridad apaga la lámpara cuando se abre la puerta
- NO mire directamente a la lámpara

Limpieza y mantenimiento

- Desenchufe y desconecte siempre el aparato de la red antes de la limpieza.
- Se recomienda limpiarlo con agua templada jabonosa. Los agentes de limpieza pueden dañar o dejar peligrosos residuos si se utilizan durante mucho tiempo sobre el acero inoxidable.
- Sólo un técnico cualificado o un agente de BUFFALO pueden llevar a cabo las reparaciones si son necesarias.

Solución de problemas

Fallo	Causa probable	Acción
El aparato no funciona	El aparato no está conectado	Compruebe que el aparato esté enchufado correctamente y conectado
	La bombilla se ha fundido	Sustituya la bombilla (la bombilla debe tener una longitud de onda de luz de 253,7nm – contacte con su distribuidor)
	El enchufe y el cable están dañados	Llame a un técnico cualificado o agente de BUFFALO
	El fusible del enchufe ha saltado	Sustituya el fusible del enchufe
	Suministro de corriente	Compruebe el suministro de corriente
	Fallo de cableado interno	Llame a un técnico cualificado o agente de BUFFALO
	La puerta no está correctamente cerrada	Cierre la puerta

Especificación técnica

Modelo	Voltaje	Tensión	Dimensiones A x a x p mm	Peso (kg)
DM079	230v 50Hz	20w	600mm x 510mm x 150 mm	7

Cableado eléctrico

El enchufe debe conectarse a una toma de corriente adecuada.

Este aparato está cableado como sigue:

- Hilo con corriente (color marrón) en el terminal marcado L
- Hilo neutro (color azul) en el terminal marcado N
- Hilo de tierra (color verde/amarillo) en el terminal marcado E

Este aparato debe ser puesto a tierra, mediante un circuito a tierra específico.

En caso de duda, consulte a un electricista cualificado.

Los puntos de aislamiento eléctrico deben mantenerse despejados de cualquier obstrucción. En caso de una desconexión de emergencia, esta deba ser fácilmente accesible.

Cumplimiento

El logotipo WEEE que aparece en este producto o en su documentación indica que el producto no debe ser eliminado con la basura doméstica. Para ayudar a prevenir posibles daños en la salud humana y/o el medio ambiente, el producto debe ser eliminado mediante los procesos de reciclado seguro para el medio ambiente aprobados. Para más información sobre cómo eliminar correctamente este producto, contacte con el proveedor del producto o con las autoridades locales responsables de la eliminación de residuos de su zona.



Las piezas de BUFFALO han sido sometidas a las más rigurosas pruebas para cumplir con las especificaciones y normas legales establecidas por las autoridades federales, independientes e internacionales.



Los productos BUFFALO han sido aprobados para portar el símbolo siguiente:

Todos los derechos reservados. Ninguna parte de estas instrucciones puede ser producida ni transmitida en ninguna forma ni con ningún medio, electrónico, mecánico, fotocopiado, grabación o cualquier otro, sin la autorización previa por escrito de BUFFALO.

Se ha hecho todo lo posible para garantizar que todos los datos sean correctos en el momento de la impresión, no obstante, BUFFALO se reserva el derecho de cambiar las especificaciones sin previo aviso.

DECLARATION OF CONFORMITY

Equipment Type • Uitrustingstype • Type d'équipement • Gerätetyp •

Tipo di apparecchiatura • Tipo de equipo • Tipo de equipamento

Model • Modèle • Modell • Modello • Modelo • Malli

Application of Council Directives(s)

Toepassing van Europese Richtlijn(en) • Application de la/des directive(s) du Conseil •
Anwendbare EU-Richtlinie(n) • Applicazione delle Direttive • Aplicación de la(s) directiva(s) del
consejo • Aplicação de directiva(s) do Conselho

Standards

Standaarden • Normes • Normen • Standard • Estándares • Normas

Producer Name • Naam fabrikant • Nom du producteur • Name des Herstellers • Nome del
produttore • Nombre del fabricante • Nome do fabricante

Producer Address • Adres fabrikant • Adresse du producteur • Anschrift des Herstellers •
Indirizzo del produttore • Dirección del fabricante • Endereço do fabricante

Knife Steriliser

DM079

LVD Directive 2006/95/EC

EMC Directive 2004/108/EC

**EN60335-1:2002+A1+A11 +A12+A2+A13,
EN62233:2008, EN55014-1:2006,
EN55014-2:1997+A1+A2,
EN61000-3-2:2006, EN61000-3-3:2008**

Buffalo

**Fourth Way,
Avonmouth,
Bristol,
BS11 8TB
United Kingdom**

I, the undersigned, hereby declare that the equipment specified above conforms to the above Directive(s) and Standard(s).

Ik, de ondergetekende, verklaar hierbij dat de hierboven gespecificeerde uitrusting goedgekeurd is volgens de bovenstaande Richtlijn(en) en
Standaard(en).

Je soussigné, confirme la conformité de l'équipement cité dans la présente à la / aux Directive(s) et Norme(s) ci-dessus

Ich, der/die Unterzeichnende, erkläre hiermit, dass das oben angegebene Gerät der/den oben angeführten Richtlinie(n) und Norm(en) entspricht.

Il sottoscritto dichiara che l'apparecchiatura di sopra specificata è conforme alle Direttive e agli Standard sopra riportati.

El abajo firmante declara por la presente que el equipo arriba especificado está en conformidad con la(s) directiva(s) y estándar(es) arriba
mencionadas.

Eu, o abaixo-assinado, declaro que o equipamento anteriormente especificado está em conformidade com a(s) anterior(es) Directiva(s) e Norma(s)

Date • Data • Date • Datum • Data • Fecha • Data

25/02/11

Signature • Handtekening • Signature • Unterschrift

Firma • Firma • Assinatura

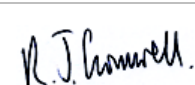

Richard Cromwell

Full Name • Volledige naam • Nom et prénom • Vollständiger Name •

Nome completo • Nombre completo • Nome por extenso

Marketing Director

Position • Functie • Fonction • Position • Qualifica • Posición • Função



DM079_ML_V1